



UBP-2023-GDL046	چاپ و ترمیم تاریخ:	سرفیس و مشعلی ترمیم کرمان کوهنای سرفیس و مشعلی ترمیم کرمان کوهنای	
1.0	نسخه:		
پروژه شماره:	نسخه و تاریخ:		
20 شهریور 1398	تاریخ و نسخه:		

تاریخ و نسخه: شهریور 1398

سرفیس و مشعلی ترمیم کرمان کوهنای	تاریخ و نسخه:	نسخه:	تاریخ و نسخه:	نسخه:	تاریخ و نسخه:	#
MTB-M/2023/3109	پروژه شماره:	1-33	-	1.0	-	1

d-2-t

UBP-2023-GDL046	מספר תיק: 1.0	<p style="text-align: center;">הסכם שירותי ניהול פרויקט הקמת בניין מגורים</p>	
1.0	מספר תיק: 20		
מספר תיק: 20	מספר תיק: 20		

תוספת

1.0

1. (א) המטרה של תוספת זו היא להגדיר את כלל הפרטים וההתחייבויות של המטרייה, כפי שהיא מוגדרת בתוספת זו, וכן את כלל הפרטים וההתחייבויות של המטרייה, כפי שהיא מוגדרת בתוספת זו, וכן את כלל הפרטים וההתחייבויות של המטרייה, כפי שהיא מוגדרת בתוספת זו.
2. (א) המטרה של תוספת זו היא להגדיר את כלל הפרטים וההתחייבויות של המטרייה, כפי שהיא מוגדרת בתוספת זו, וכן את כלל הפרטים וההתחייבויות של המטרייה, כפי שהיא מוגדרת בתוספת זו, וכן את כלל הפרטים וההתחייבויות של המטרייה, כפי שהיא מוגדרת בתוספת זו.
3. (א) המטרה של תוספת זו היא להגדיר את כלל הפרטים וההתחייבויות של המטרייה, כפי שהיא מוגדרת בתוספת זו, וכן את כלל הפרטים וההתחייבויות של המטרייה, כפי שהיא מוגדרת בתוספת זו, וכן את כלל הפרטים וההתחייבויות של המטרייה, כפי שהיא מוגדרת בתוספת זו.

d-2-t

قرارداد

ہیومن ریسورسز ڈیپارٹمنٹ کی طرف سے ایگزیکٹو ایجنٹ کے لیے

4. (ا) یہ قرارداد ہیومن ریسورسز ڈیپارٹمنٹ کے لیے ہے۔
- (ب) یہ قرارداد ہیومن ریسورسز ڈیپارٹمنٹ کے لیے ہے۔
- (ج) یہ قرارداد ہیومن ریسورسز ڈیپارٹمنٹ کے لیے ہے۔
5. (ا) یہ قرارداد ہیومن ریسورسز ڈیپارٹمنٹ کے لیے ہے۔
- (ب) یہ قرارداد ہیومن ریسورسز ڈیپارٹمنٹ کے لیے ہے۔
- (ج) یہ قرارداد ہیومن ریسورسز ڈیپارٹمنٹ کے لیے ہے۔
- (د) یہ قرارداد ہیومن ریسورسز ڈیپارٹمنٹ کے لیے ہے۔
- (ه) یہ قرارداد ہیومن ریسورسز ڈیپارٹمنٹ کے لیے ہے۔
6. (ا) یہ قرارداد ہیومن ریسورسز ڈیپارٹمنٹ کے لیے ہے۔
- (ب) یہ قرارداد ہیومن ریسورسز ڈیپارٹمنٹ کے لیے ہے۔
7. (ا) یہ قرارداد ہیومن ریسورسز ڈیپارٹمنٹ کے لیے ہے۔

d-2-t

موضوع

بررسی و تصویب

9. (ب) جدولی که در جدول 9 (ب) در پیوسته‌ها قرار دارد، جدولی است که در آن مشخصات فنی و اجرایی پروژه درج شده است.

(ب) جدولی که در پیوسته‌ها قرار دارد (جدول 9 (ب))، جدولی است که در آن مشخصات فنی و اجرایی پروژه درج شده است.

مقدار	مقدار (متر)
6.7	1250 متر
7.2	2051 متر
7.3	3000-4000 متر

(ب) جدولی که در پیوسته‌ها قرار دارد (جدول 9 (ب))، جدولی است که در آن مشخصات فنی و اجرایی پروژه درج شده است.

$$\frac{\text{مقدار (متر)}}{\text{مقدار (متر)}} = \text{مقدار (متر)}$$

(ب) جدولی که در پیوسته‌ها قرار دارد (جدول 9 (ب))، جدولی است که در آن مشخصات فنی و اجرایی پروژه درج شده است.

(1) در جدولی که در پیوسته‌ها قرار دارد (جدول 9 (ب))، جدولی است که در آن مشخصات فنی و اجرایی پروژه درج شده است.

(2) جدولی که در پیوسته‌ها قرار دارد (جدول 9 (ب))، جدولی است که در آن مشخصات فنی و اجرایی پروژه درج شده است.

d-2-1

UBP-2023-GDL046	خاکی زمین کے لیے:	<p style="text-align: center;">سرفیسنگ ڈسپوزل ٹریسٹ کی ضابطہ کاری</p> <p style="text-align: center;">ڈسپوزل ٹریسٹ کی ضابطہ کاری</p>	
1.0	فیس:		
ڈسپوزل ٹریسٹ	ٹائٹل:		
20 ستمبر 2023	ڈسپوزل ٹریسٹ کی تاریخ:		

(ا) ڈسپوزل ٹریسٹ کی تاریخ سے 6 (سہ ماہ) کے اندر فیس وصول کروائی جائے گی۔

(ب) ڈسپوزل ٹریسٹ کی تاریخ سے 15 دنوں کے اندر فیس وصول کروائی جائے گی، سرفیسنگ ڈسپوزل ٹریسٹ کی تاریخ سے 5 ماہ کے اندر فیس وصول کروائی جائے گی۔

(ج) ڈسپوزل ٹریسٹ کی تاریخ سے 3 ماہ کے اندر فیس وصول کروائی جائے گی، سرفیسنگ ڈسپوزل ٹریسٹ کی تاریخ سے 6 ماہ کے اندر فیس وصول کروائی جائے گی۔

(د) ڈسپوزل ٹریسٹ کی تاریخ سے 6 ماہ کے اندر فیس وصول کروائی جائے گی، سرفیسنگ ڈسپوزل ٹریسٹ کی تاریخ سے 12 ماہ کے اندر فیس وصول کروائی جائے گی۔

(ه) ڈسپوزل ٹریسٹ کی تاریخ سے 12 ماہ کے اندر فیس وصول کروائی جائے گی، سرفیسنگ ڈسپوزل ٹریسٹ کی تاریخ سے 24 ماہ کے اندر فیس وصول کروائی جائے گی۔

(و) ڈسپوزل ٹریسٹ کی تاریخ سے 24 ماہ کے اندر فیس وصول کروائی جائے گی، سرفیسنگ ڈسپوزل ٹریسٹ کی تاریخ سے 36 ماہ کے اندر فیس وصول کروائی جائے گی۔

(ز) ڈسپوزل ٹریسٹ کی تاریخ سے 36 ماہ کے اندر فیس وصول کروائی جائے گی، سرفیسنگ ڈسپوزل ٹریسٹ کی تاریخ سے 48 ماہ کے اندر فیس وصول کروائی جائے گی۔

(ح) ڈسپوزل ٹریسٹ کی تاریخ سے 48 ماہ کے اندر فیس وصول کروائی جائے گی، سرفیسنگ ڈسپوزل ٹریسٹ کی تاریخ سے 60 ماہ کے اندر فیس وصول کروائی جائے گی۔

(ط) ڈسپوزل ٹریسٹ کی تاریخ سے 60 ماہ کے اندر فیس وصول کروائی جائے گی، سرفیسنگ ڈسپوزل ٹریسٹ کی تاریخ سے 72 ماہ کے اندر فیس وصول کروائی جائے گی۔

(ث) ڈسپوزل ٹریسٹ کی تاریخ سے 72 ماہ کے اندر فیس وصول کروائی جائے گی، سرفیسنگ ڈسپوزل ٹریسٹ کی تاریخ سے 84 ماہ کے اندر فیس وصول کروائی جائے گی۔

(ج) ڈسپوزل ٹریسٹ کی تاریخ سے 84 ماہ کے اندر فیس وصول کروائی جائے گی، سرفیسنگ ڈسپوزل ٹریسٹ کی تاریخ سے 96 ماہ کے اندر فیس وصول کروائی جائے گی۔

(1) ڈسپوزل ٹریسٹ کی تاریخ سے 0.2 کے اندر فیس وصول کروائی جائے گی، سرفیسنگ ڈسپوزل ٹریسٹ کی تاریخ سے 0.5 کے اندر فیس وصول کروائی جائے گی۔

(2) ڈسپوزل ٹریسٹ کی تاریخ سے 0.5 کے اندر فیس وصول کروائی جائے گی، سرفیسنگ ڈسپوزل ٹریسٹ کی تاریخ سے 1.0 کے اندر فیس وصول کروائی جائے گی۔

d-2-t

(2) کوهی 0 - 150 متر ارتفاعی که در این محدوده قرار دارد، کوهی است که در ارتفاع 11.04 متر از سطح زمین قرار دارد (1 ع) که در ارتفاع 150 متر از سطح زمین قرار دارد. این کوهی در ارتفاع 11.04 متر از سطح زمین قرار دارد.

(3) این کوهی در ارتفاع 3 متر از سطح زمین قرار دارد. این کوهی در ارتفاع 2.3 متر از سطح زمین قرار دارد. این کوهی در ارتفاع 4.8 متر از سطح زمین قرار دارد. این کوهی در ارتفاع 50% از سطح زمین قرار دارد.

(4) این کوهی در ارتفاع 1 متر از سطح زمین قرار دارد. این کوهی در ارتفاع 1 متر از سطح زمین قرار دارد.

(5) این کوهی در ارتفاع 1 متر از سطح زمین قرار دارد. این کوهی در ارتفاع 1 متر از سطح زمین قرار دارد.

(6) این کوهی در ارتفاع 1 متر از سطح زمین قرار دارد. این کوهی در ارتفاع 1 متر از سطح زمین قرار دارد.

(ح) این کوهی در ارتفاع 1 متر از سطح زمین قرار دارد. این کوهی در ارتفاع 1 متر از سطح زمین قرار دارد.

(1) این کوهی در ارتفاع 1 متر از سطح زمین قرار دارد. این کوهی در ارتفاع 1 متر از سطح زمین قرار دارد.

(2) این کوهی در ارتفاع 2.1 متر از سطح زمین قرار دارد. این کوهی در ارتفاع 2.1 متر از سطح زمین قرار دارد.

(3) این کوهی در ارتفاع 1 متر از سطح زمین قرار دارد. این کوهی در ارتفاع 1 متر از سطح زمین قرار دارد.

(د) این کوهی در ارتفاع 1 متر از سطح زمین قرار دارد. این کوهی در ارتفاع 1 متر از سطح زمین قرار دارد.

(ه) این کوهی در ارتفاع 15 متر از سطح زمین قرار دارد. این کوهی در ارتفاع 15 متر از سطح زمین قرار دارد.

d-2-t

UBP-2023-GDL046	ප්‍රාග්ධන අංශය:	සර්වමුහුර්ත සංවර්ධන ක්‍රියාපටිපාටිය සංවර්ධන ක්‍රියාපටිපාටිය	
1.0	වර්ග අංකය:		
අභියෝජන	නාමය:		
2023 ජනවාරි 20	සකස් කළ දිනය:		

1 වන පිටුව

DRAWING: BINVERIYAA PLOTS - HULHUMALE



d-2-t

UBP-2023-GDL046	پراجیکٹ نام: ڈیولپمنٹ	سٹیٹوٹری ڈیولپمنٹ کیلئے سٹیٹوٹری ڈیولپمنٹ کیلئے سٹیٹوٹری ڈیولپمنٹ کیلئے	
1.0	ڈیولپر:		
پروجیکٹ نام:	پروجیکٹ نام:		
20 ستمبر 2023	ڈیولپمنٹ کیلئے:		

صفحہ نمبر 2

SETBACK PLAN - STANDARD PLOTS 1200

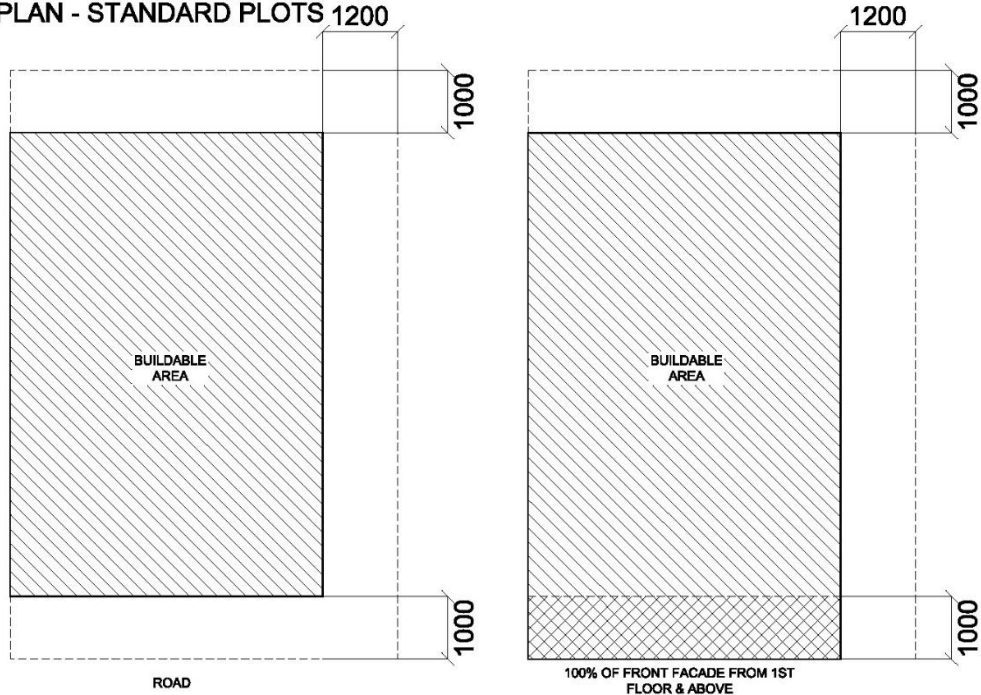

GROUND FLOOR PLAN

SCALE: N.T.S
1250-3000 SQFT

TYPICAL UPPER FLOOR PLAN

SCALE: N.T.S
1250-3000 SQFT

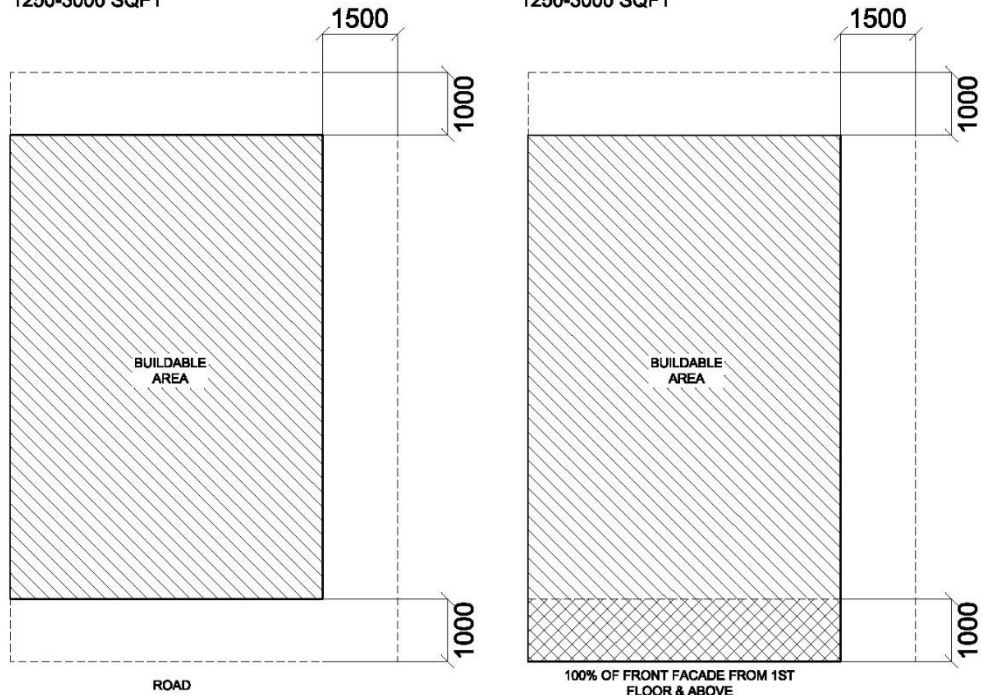

GROUND FLOOR PLAN

SCALE: N.T.S
3001-4000 SQFT

TYPICAL UPPER FLOOR PLAN

SCALE: N.T.S
3001-4000 SQFT

BINVERIYAA PLOTS

d-2-t

UBP-2023-GDL046	پراجیکٹ نام:	۱۵۰۰ میٹر ڈیپتھ کے کورنر پلاٹوں کے لیے ۱۵۰۰ میٹر ڈیپتھ کے کورنر پلاٹوں کے لیے ۱۵۰۰ میٹر ڈیپتھ کے کورنر پلاٹوں کے لیے	
1.0	نمبر:		
پروجیکٹ نام:	پروجیکٹ نام:		
20 ستمبر 2023	تاریخ:		

صفحہ نمبر 3

SETBACK PLAN - CORNER PLOTS

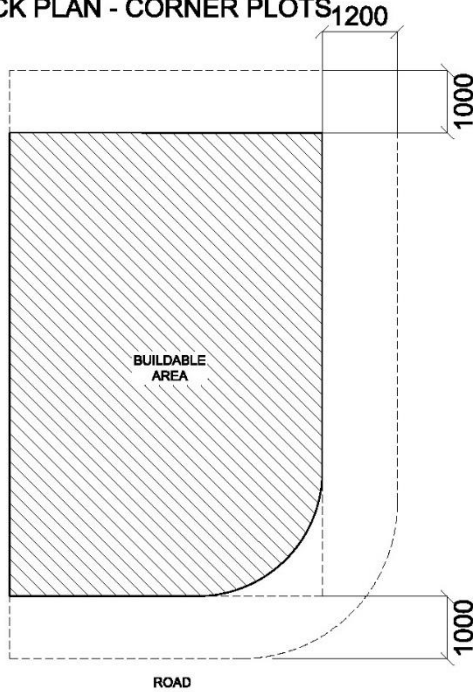

GROUND FLOOR PLAN
SCALE: N.T.S
1250-3000 SQFT

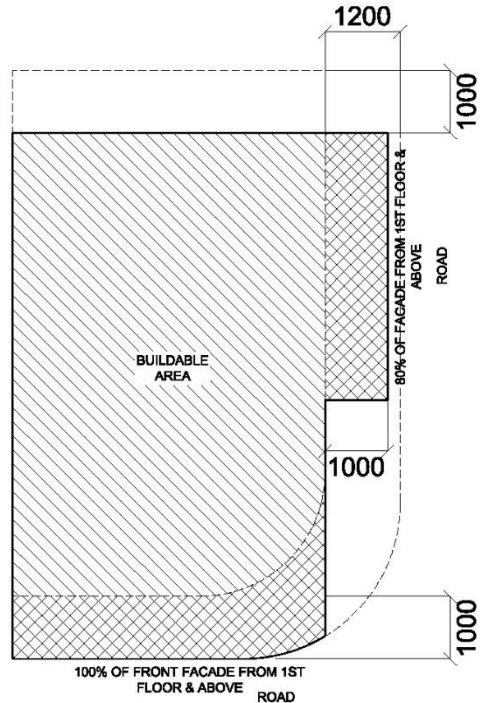

TYPICAL UPPER FLOOR PLAN
SCALE: N.T.S
1250-3000 SQFT

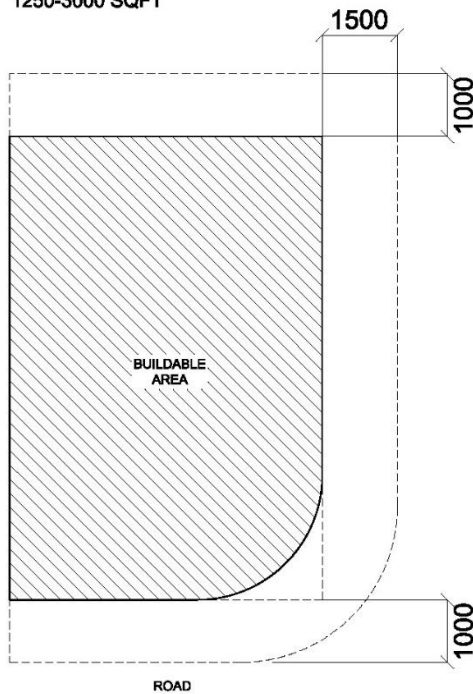

GROUND FLOOR PLAN
SCALE: N.T.S
3001-4000 SQFT

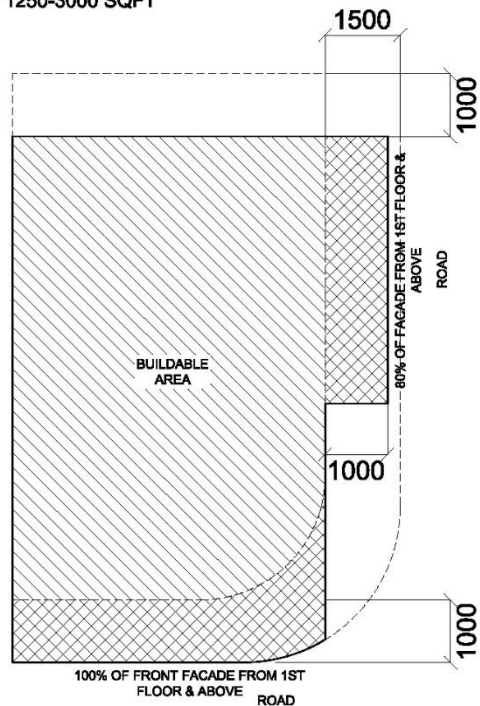

TYPICAL UPPER FLOOR PLAN
SCALE: N.T.S
3001-4000 SQFT

Handwritten signature/initials

BINVERIYAA PLOTS

UBP-2023-GDL046	پراجیکٹ نام:	سٹیٹو سٹیٹو ڈیولپمنٹ کونسل ڈیولپمنٹ کونسل ڈیولپمنٹ کونسل ڈیولپمنٹ کونسل	
1.0	پراجیکٹ نمبر:		
پراجیکٹ نام:	پراجیکٹ نمبر:		
20 ستمبر 2023	پراجیکٹ نمبر:		

پروجیکٹ نمبر 4

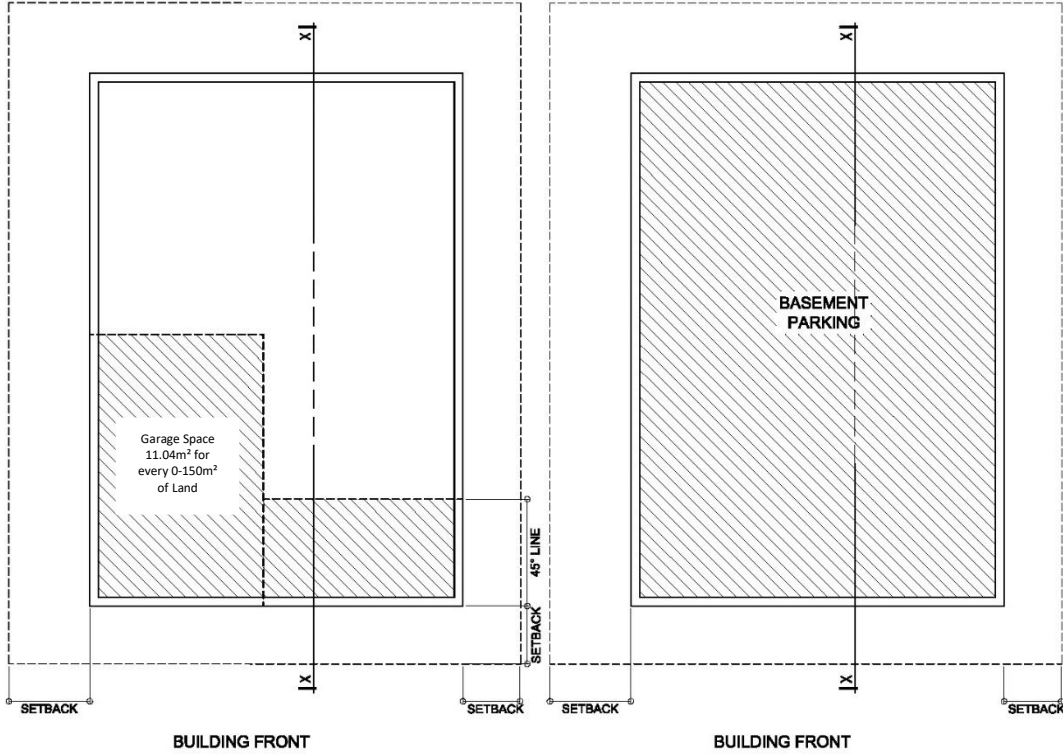

GROUND FLOOR PLAN

SCALE: N.T.S

-  AREA EXCLUDED FROM F.S.I CALCULATIONS
-  AREA INCLUDED IN F.S.I CALCULATIONS

BASEMENT PLAN

SCALE: N.T.S

-  AREA EXCLUDED FROM F.S.I CALCULATIONS
-  AREA INCLUDED IN F.S.I CALCULATIONS

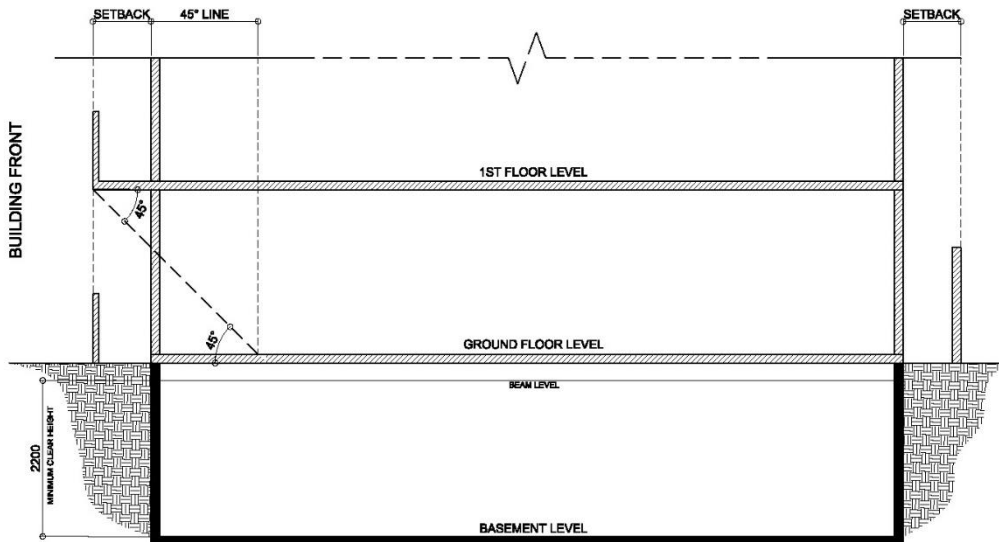

SECTION X-X

SCALE: N.T.S

DRAWING : GROUND FLOOR & BASEMENT AREA F.S.I CACULATION

d-2-t

UBP-2023-GDL046	چاپ و ترمیم تاریخ: ۱۵/۰۵/۲۰۲۳	شهرداری و شهرداری تهران شهرداری و شهرداری تهران شهرداری و شهرداری تهران	
1.0	نوع سند: سند		
20 شهریور ۱۴۰۳	تاریخ سند: ۲۰ شهریور ۱۴۰۳		

بخش ۵

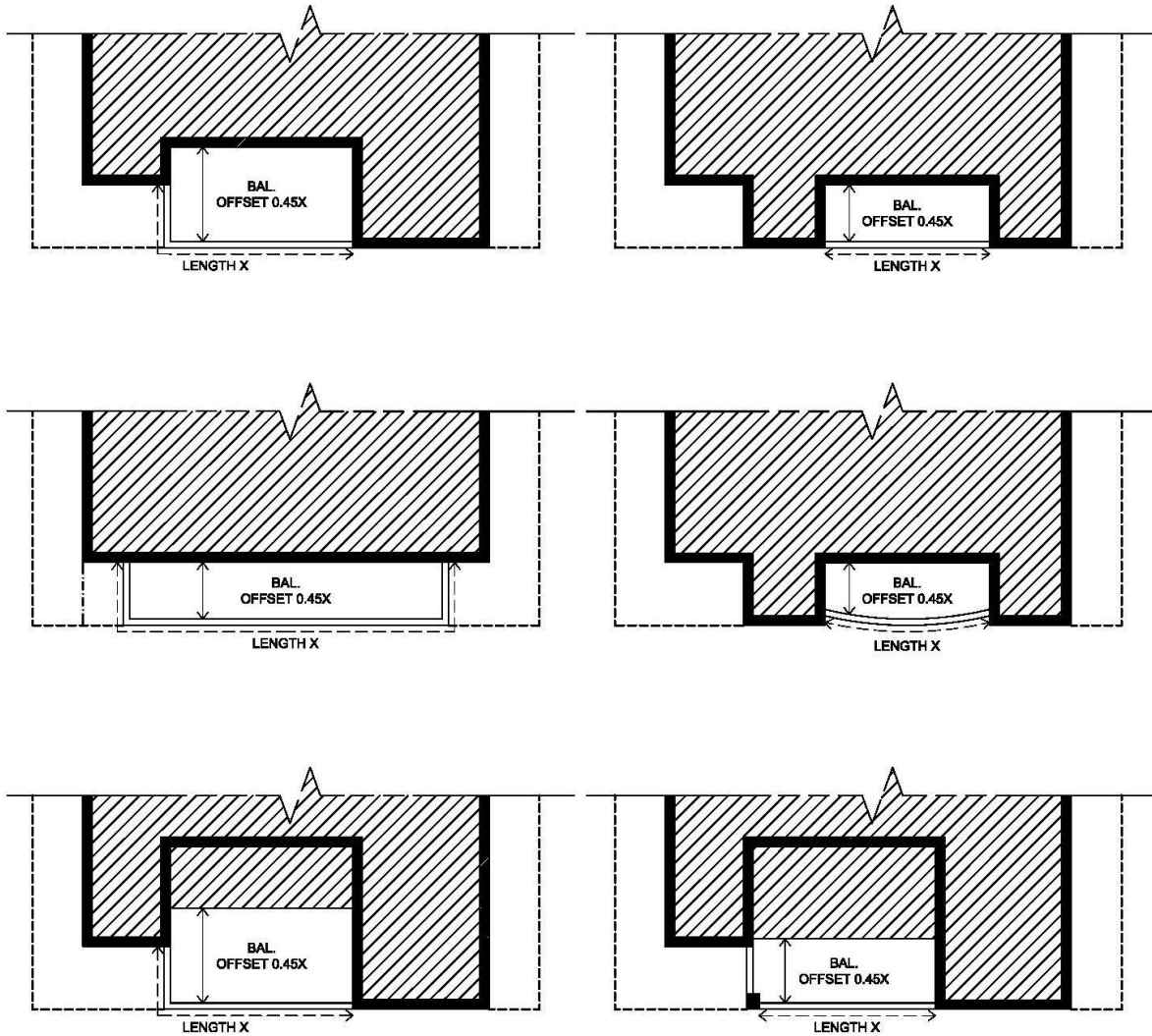

- IF THE WHOLE BALCONY AREA IS WITHIN THE OFFSET LINE AND PERIPHERAL LINE, BALCONY IS FREE OF F.S.I.

- HOWEVER, IF AN AREA OF THE BALCONY EXCEEDS BEYOND THE OFFSET LINE THAT AREA WILL BE INCLUDED IN F.S.I CALCULATION.

TYPICAL FLOOR PLAN

SCALE: N.T.S

-  AREA EXCLUDED FROM F.S.I CALCULATIONS
-  AREA INCLUDED IN F.S.I CALCULATIONS

-  LINE TO BE OFFSET
-  UNINTERRUPTED LENGTH

DRAWING : BALCONIES INCLUDED & EXCLUDED IN F.S.I CALCULATIONS

d-2-t

UBP-2023-GDL046	پراجیکٹ نام:	سٹیٹو سٹیٹو ڈیولپمنٹ اتھارٹی ڈیولپمنٹ اتھارٹی ڈیولپمنٹ اتھارٹی	
1.0	فیلڈ نام:		
پراجیکٹ نام:	پراجیکٹ نام:		
20 ستمبر 2023	پراجیکٹ نام:		

صفحہ نمبر 6

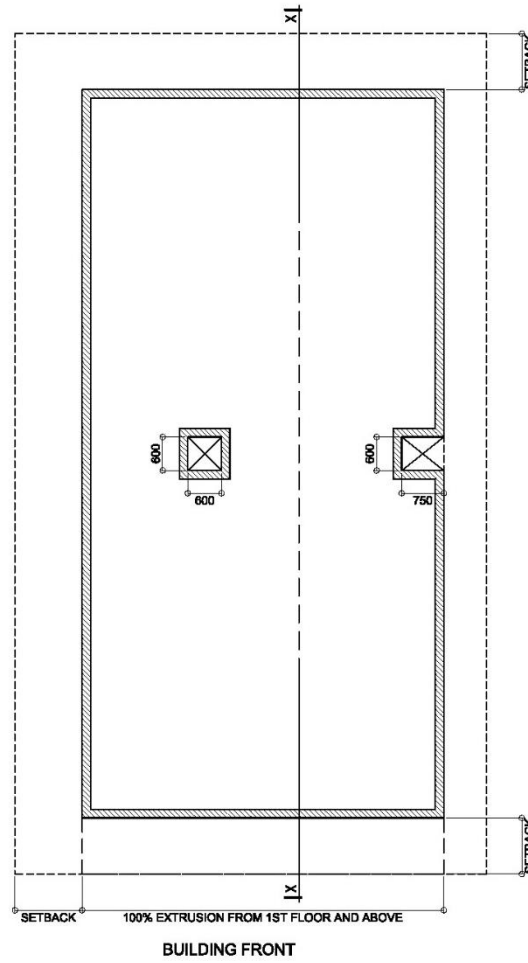

TYPICAL FLOOR PLAN

SCALE: N.T.S

- VOIDS SHOULD HAVE A MINIMUM OF THE DIMENSIONS GIVEN ABOVE TO BE USED FOR VENTILATION.
- 100% EXTRUSION FROM 1ST FLOOR AND ABOVE IS NOT APPLICABLE FOR INDUSTRIAL PLOTS.

DRAWING : VOIDS

d-2-1

UBP-2023-GDL046	پراجیکٹ نام: UB-2023-GDL046	سٹیٹوٹری ڈیپارٹمنٹ برائے ٹرسٹرز اور ایسوسی ایشنز گورنمنٹ آف سندھ	
1.0	نمبر: 1.0		
پروجیکٹ نام: UB-2023-GDL046	پروجیکٹ نام: UB-2023-GDL046		
20 ستمبر 2023	تاریخ: 20 ستمبر 2023		

پروجیکٹ نمبر: 7

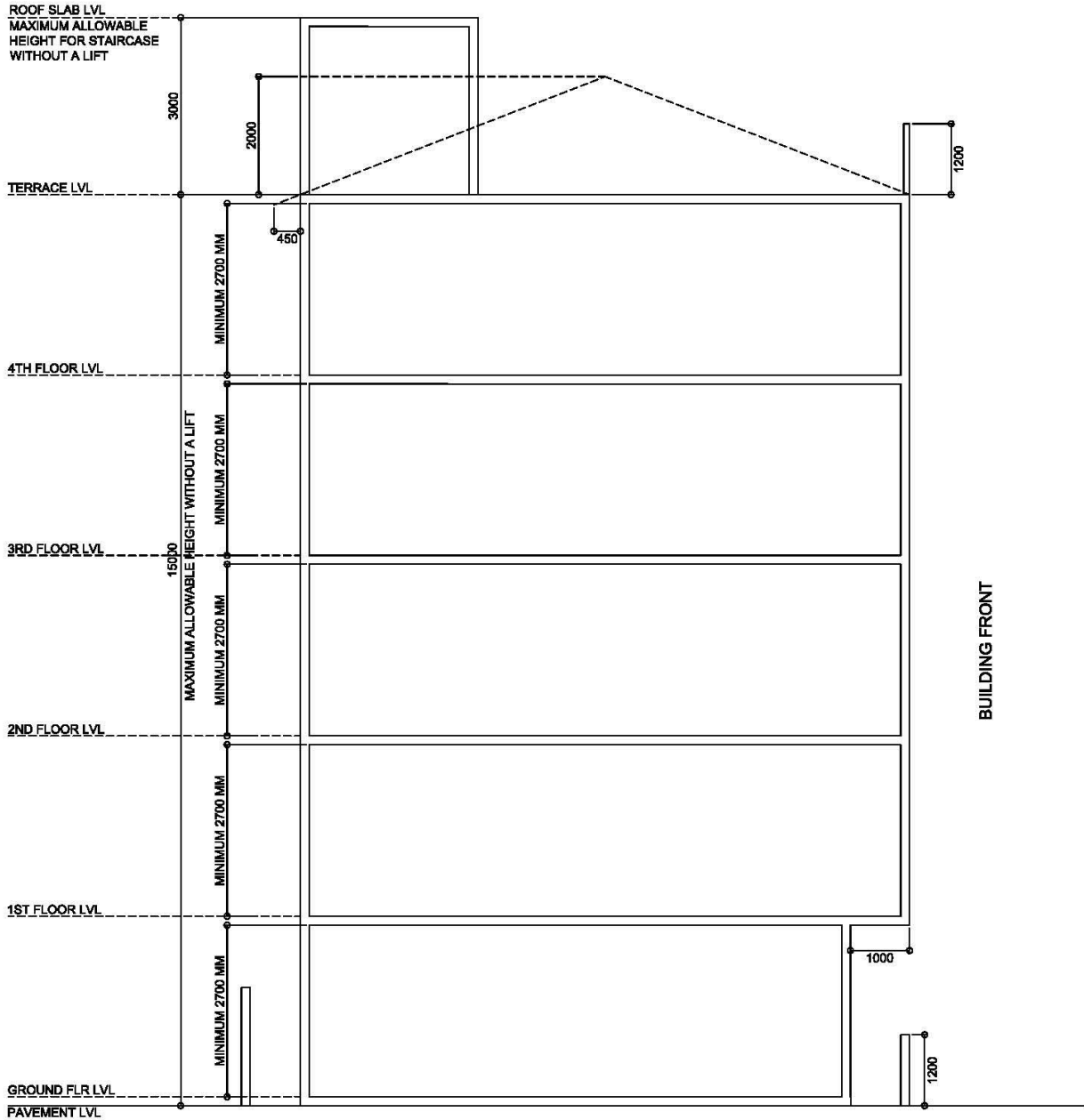

SECTION X-X

SCALE: N.T.S

- IF THE BUILDING CONTAINS ONLY A STAIRCASE WITHOUT A LIFT, STAIRCASE AREA SHOULD HAVE A MAXIMUM OF 3m IN HEIGHT FROM THE TERRACE FLOOR SLAB LEVEL.

- IF A PITCH ROOF IS PROPOSED, IT IS TO HAVE A MAXIMUM HEIGHT OF 2m FROM THE TERRACE FLOOR LEVEL (ROOF BEAM SPRING LINE LEVEL)

DRAWING : BUILDING HEIGHT (WITHOUT LIFT)

d-2-1

UBP-2023-GDL046	پراجیکٹ نام:	سٹیٹو سٹیٹو ڈیولپمنٹ کمپنی پرائیویٹ لمیٹڈ ایڈمز سٹیٹو ڈیولپمنٹ 20 سٹیٹو ڈیولپمنٹ کمپنی	
1.0	نمبر سٹیٹو:		
پراجیکٹ نام:	پراجیکٹ نام:		
20 سٹیٹو ڈیولپمنٹ کمپنی	پراجیکٹ نام:		

پراجیکٹ نمبر 8

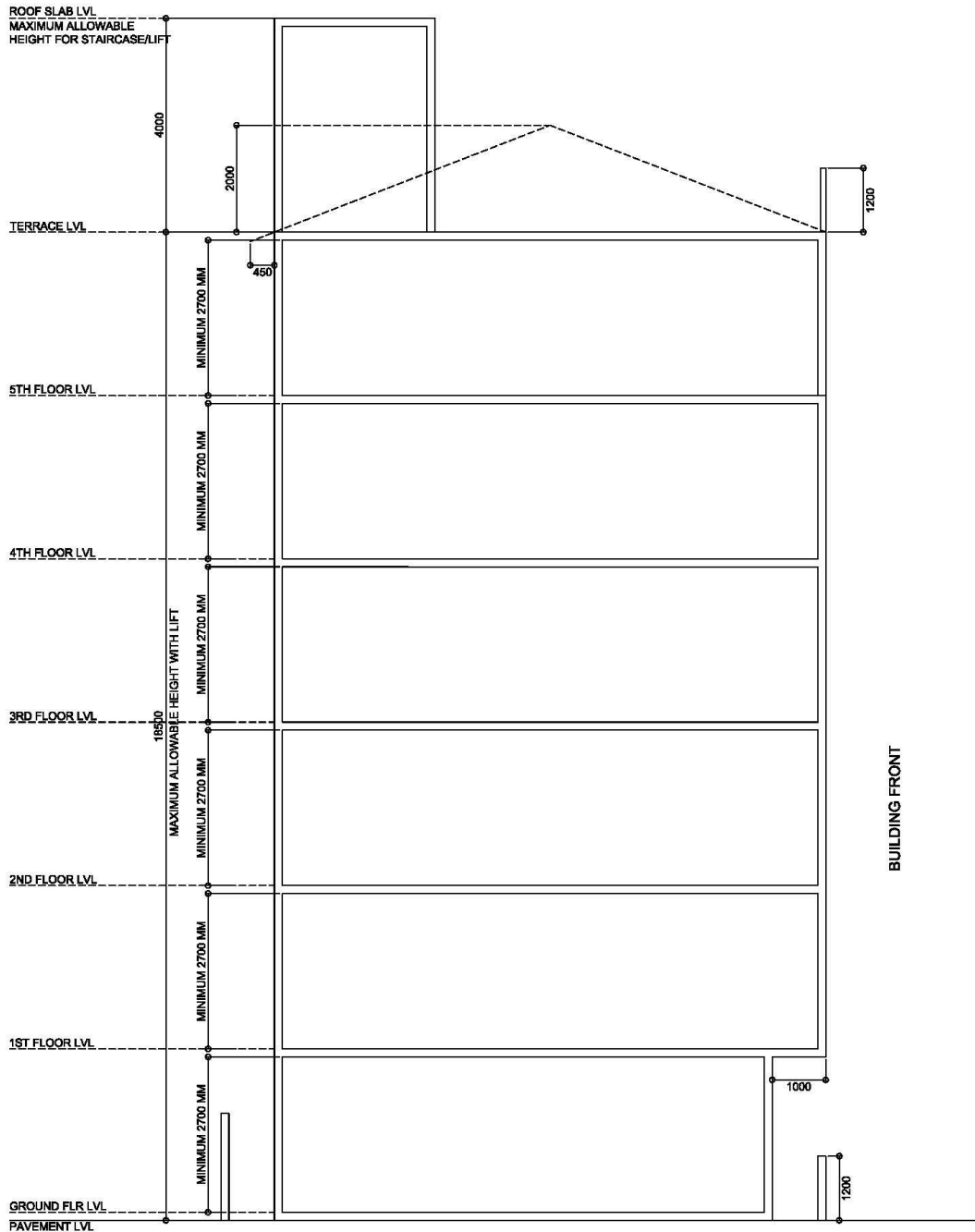

SECTION X-X
SCALE: N.T.S

- IF THE BUILDING CONTAINS A LIFT AND STAIRCASE, THEY SHOULD HAVE A MAXIMUM OF 4m IN HEIGHT FROM THE TERRACE FLOOR SLAB LEVEL.

- IF A PITCH ROOF IS PROPOSED, IT IS TO HAVE A MAXIMUM HEIGHT OF 2m FROM THE TERRACE FLOOR LEVEL (ROOF BEAM SPRING LINE LEVEL)

DRAWING : BUILDING HEIGHT (WITH LIFT)

d-2-1

UBP-2023-GDL046	پراجیکٹ نام:	سٹیٹو سٹیٹو ڈیولپمنٹ اتھارٹی ڈیولپمنٹ اتھارٹی ڈیولپمنٹ اتھارٹی	
1.0	پراجیکٹ نمبر:		
پراجیکٹ نام:	پراجیکٹ نمبر:		
20 ستمبر 2023	پراجیکٹ نمبر:		

پہلو 9

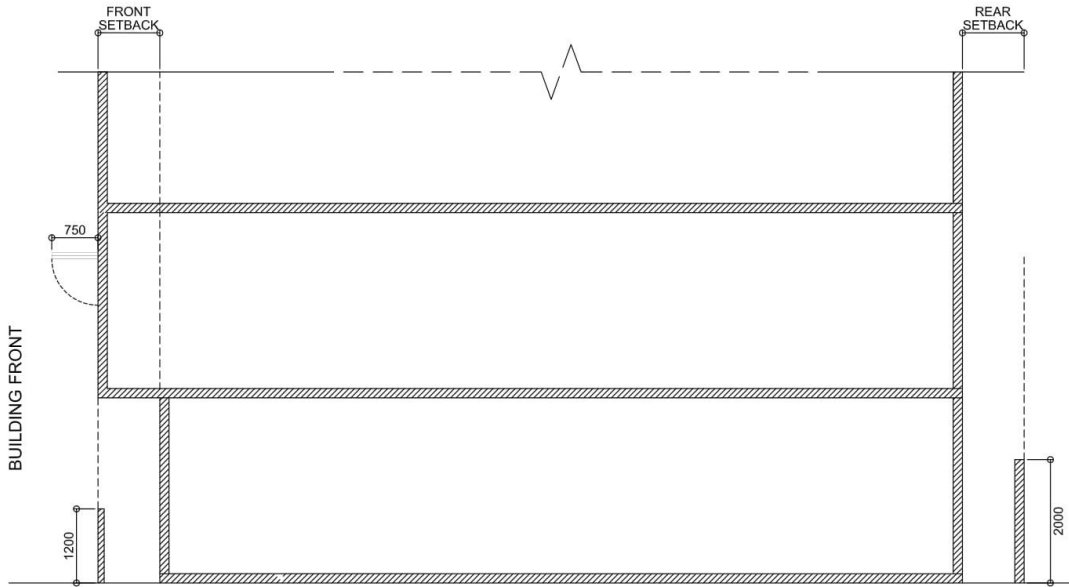

SECTION

SCALE: N.T.S

- BOUNDARY WALL ON THE FRONT SETBACK SHOULD BE OF MAXIMUM 1.2M FROM PAVEMENT LEVEL.
- BOUNDARY WALL ON SIDE AND REAR SETBACK SHOULD BE OF MAXIMUM 2M FROM PAVEMENT LEVEL.
- THE MAXIMUM LENGTH OF WINDOW PANEL PROJECTED FROM THE PERIPHERY OF THE BUILDING STRUCTURE SHOULD NOT BE MORE THAN 0.75M

OPENINGS FROM BUILDING PERIPHERY

d-2-t

UBP-2023-GDL046	پراجیکٹ نام:	سٹیٹو سٹیٹو ڈیولپمنٹ کونٹریکٹنگ ایجنسی ایڈریس: ڈی ڈی ایڈریس	
1.0	فیلڈ نام:		
پراجیکٹ نام:	پراجیکٹ نام:		
20 ستمبر 2023	پراجیکٹ نام:		

پروجیکٹ نمبر 10

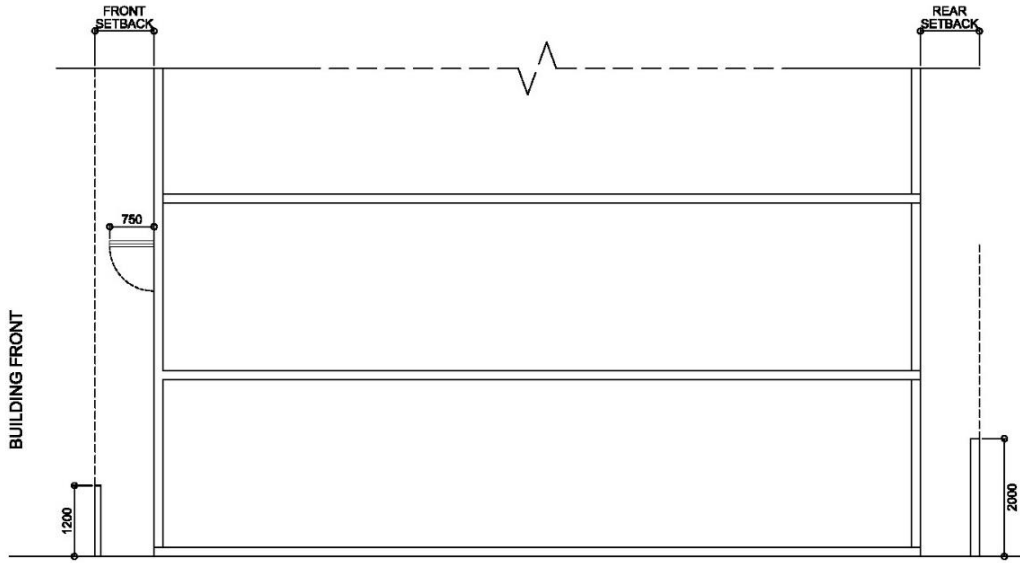

SECTION
SCALE: N.T.S

- BOUNDARY WALL ON THE FRONT SETBACK SHOULD BE OF MAXIMUM 1.2M FROM PAVEMENT LEVEL.
- BOUNDARY WALL ON SIDE AND REAR SETBACK SHOULD BE OF MAXIMUM 2M FROM PAVEMENT LEVEL.
- THE MAXIMUM LENGTH OF WINDOW PANEL PROJECTED FROM THE BUILDING SHOULD NOT EXCEED THE PLOT BOUNDARY.

DRAWING : OPENINGS FROM SETBACK

d-2-1

UBP-2023-GDL046	پراجیکٹ نام:	سٹیٹو سٹیٹو ڈیولپمنٹ کمپنی پرائیویٹ لمیٹڈ ایسٹریٹ ڈیولپمنٹ ایجنسی	
1.0	فیس نمبر:		
پرائیویٹ ڈیولپمنٹ	پراجیکٹ نام:		
20 ستمبر 2023	پراجیکٹ ڈیٹ:		

پلان نمبر 11

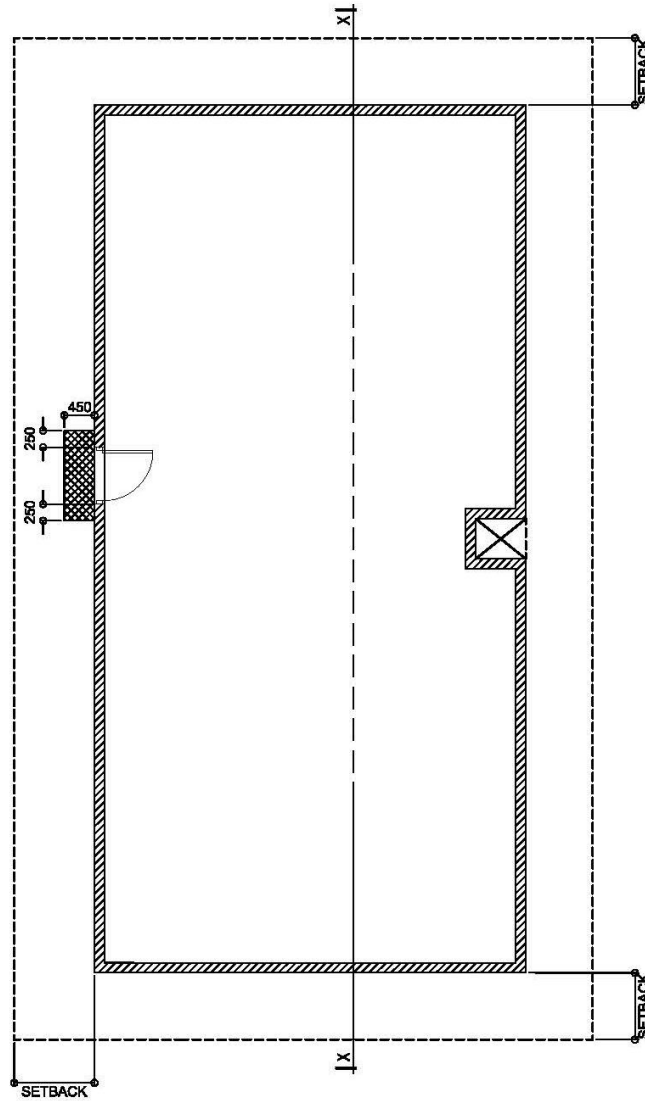

BUILDING FRONT

GROUND FLOOR PLAN

SCALE: N.T.S

▨ 0.45M OVERHANG FROM THE WALL CAN BE ALLOWED AS SHOWN IN THE DIAGRAM

DRAWING : ENTRANCE COVERAGE



d-2-t

UBP-2023-GDL046	پراجیکٹ نام:	سٹیٹو سٹیٹو ڈیولپمنٹ کونسل ڈیولپمنٹ کونسل ڈیولپمنٹ کونسل ڈیولپمنٹ کونسل	
1.0	فیلڈ نام:		
پراجیکٹ نام:	پراجیکٹ نام:		
20 ستمبر 2023	پراجیکٹ نام:		

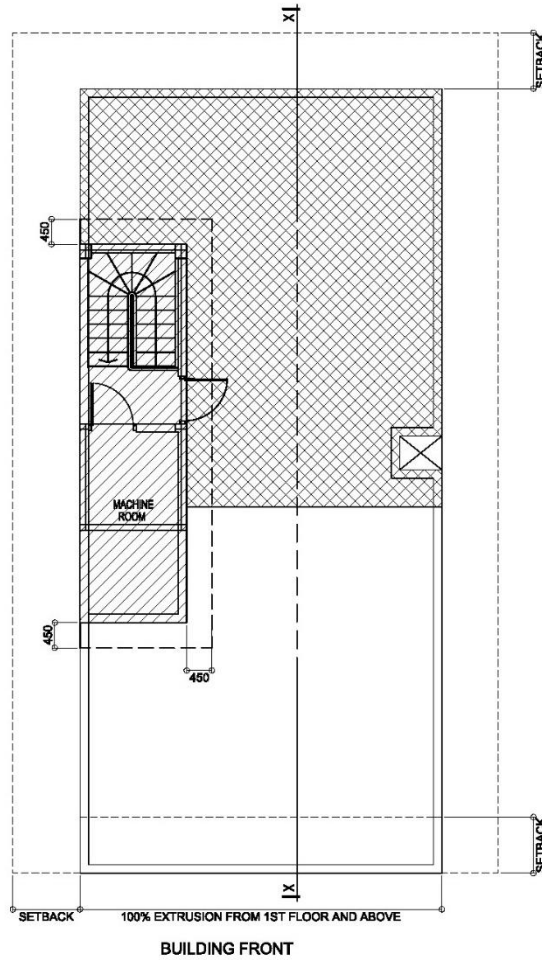
پراجیکٹ نام 12



9TH LEVEL PLAN
SCALE: N.T.S

-  COVERED AREA SHOULD NOT BE MORE THAN 15SQM.
-  50% COVERED AREA

* 0.45M OVERHANG FOR STAIR & LIFT AREA CAN BE ALLOWED FROM THE WALL AS SHOWN IN THE DIAGRAM

DRAWING : LIFT MACHINE ROOM & STAIR COVERAGE

d-2-t

UBP-2023-GDL046	پراجیکٹ نام: UB-2023-GDL046	سٹیٹوٹری ڈیپارٹمنٹ برائے ٹرسٹرز اور ایسوسی ایشنز ڈیپارٹمنٹ برائے ٹرسٹرز اور ایسوسی ایشنز	
1.0	فیس: 1.0		
پروجیکٹ نام: UB-2023-GDL046	پراجیکٹ نام: UB-2023-GDL046		
20 ستمبر 2023	20 ستمبر 2023		

13

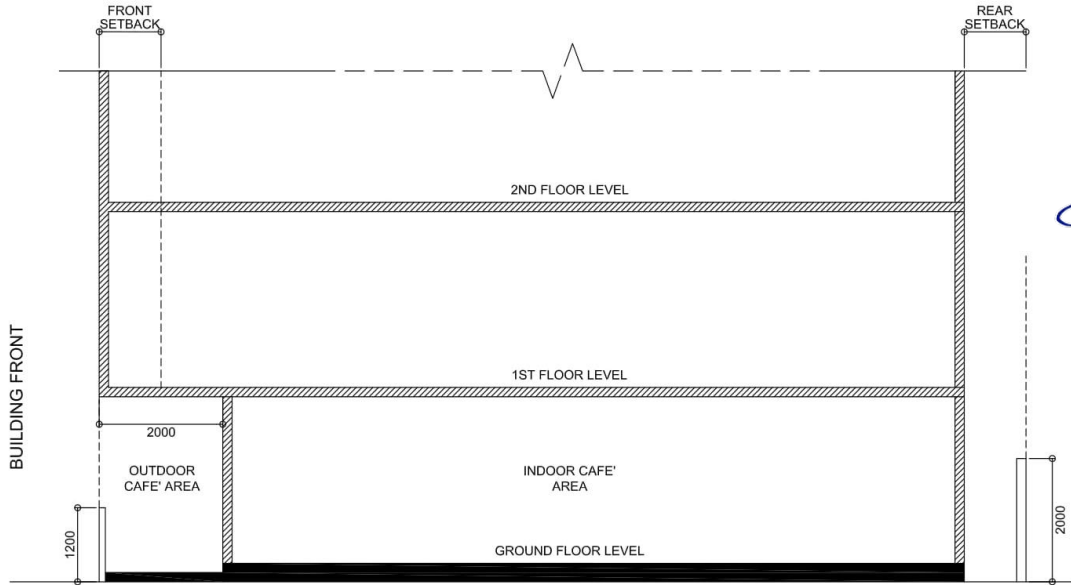

SECTION

SCALE: N.T.S

- CAFE' OUTDOOR AREAS TO HAVE A MIN. 150 LEVEL DIFFERENCE.
- A SEMI-PERMEABLE BARRIER OF HEIGHT NOT MORE THAN 1200MM MUST BE INSTALLED IF THE SETBACK IS EXTENDED TO 2 METERS INTO THE PLOT AREA.
- DINING SPACES OUTSIDE THE PLOT BOUNDARY IS STRICTLY PROHIBITED.

DRAWING : CAFE' OUTDOOR AREA

d-2-t